

1					2			3		4		5		6		7		8	
最后保存时间: 2014年1月22日 16:26:43 保存人: Bowey																			
区域				修订				说明				日期				通过			
备注:																			

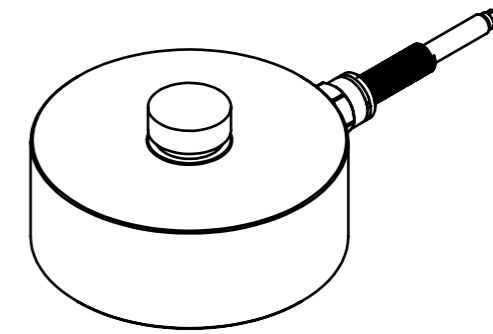
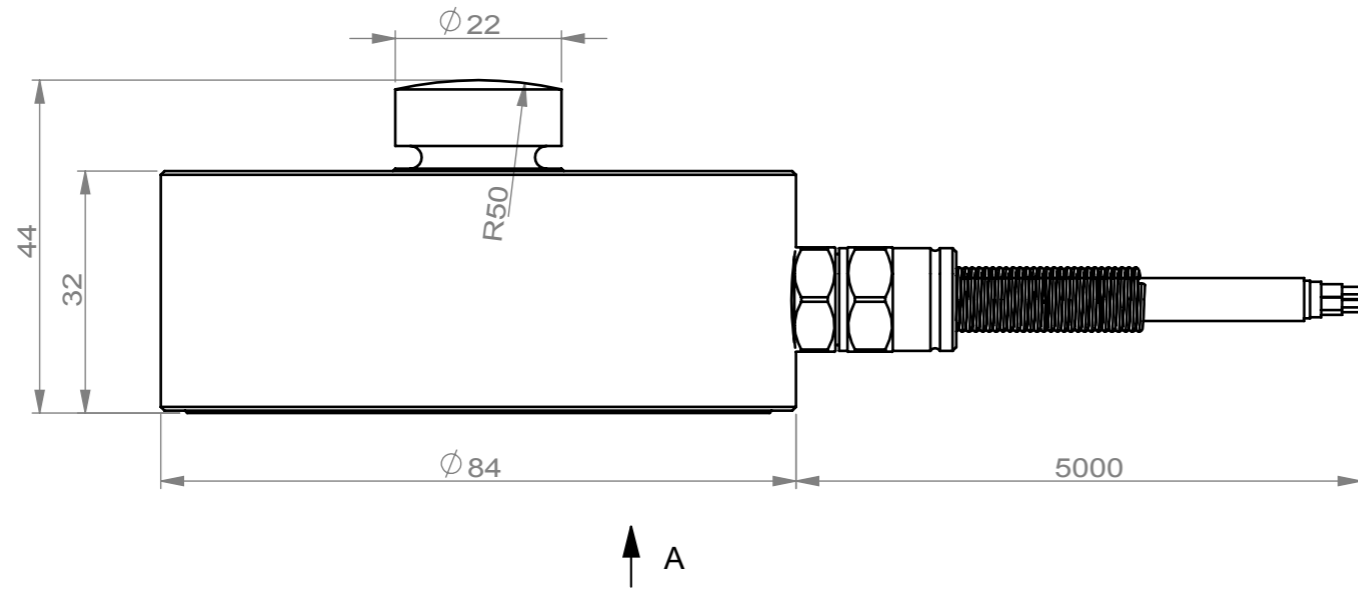

型号Model: SLC2
 量程Capacity: 2.5t~10t
 精度Accuracy Class: C3
 灵敏度Sensitivity: 2.0mV/V ±0.10%
 安全过载Safe overload: 150%
 极限过载Ultimate overload: 300%
 防护等级Protection: IP67
 激励电压Excitation range: 8~15V (DC)
 温度范围Temperature range: -20~+70 °C

电缆长度Cable length: 5m
 电源Excitation+: 红 red
 电源Excitation-: 黑 black
 信号Signal+: 绿 green
 信号Signal-: 白 white
 屏蔽Shield: 黄 yellow

输入阻抗Input resistance: 775±5 Ohms
 输出阻抗Output resistance: 702±2 Ohms

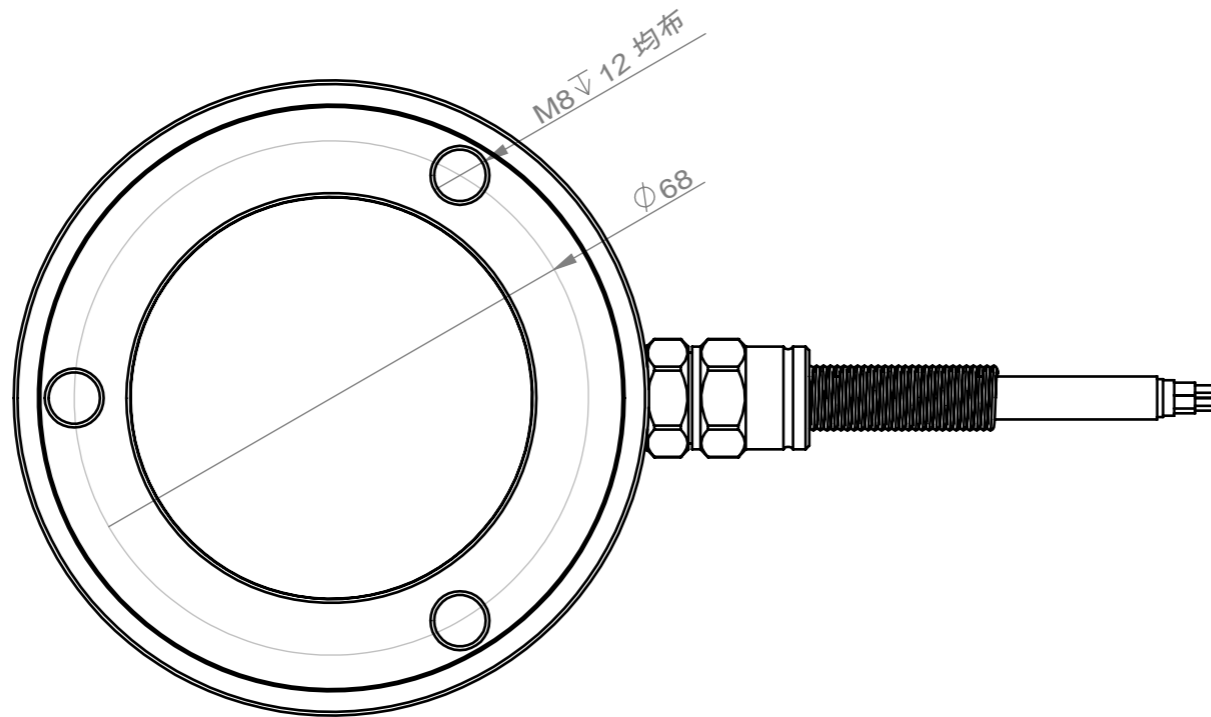

视图 A
比例 1:1

项目号	零件号	说明	数量
1	SLC2-0103下封板		1
2	电缆线5.7B		1
3	SLC2-弹性体		1
4	新防水接头	M10X1	1

量程	2.5t	5.t	7.5	10t
**	80	75	76	81

图纸中未注明的要求按以下: 表面粗糙度: 3.2 未注尺寸公差: ±0.30 (MAX) 未注圆角: R0.5 未注倒角: 0.5*45°		完成或总结:	锐边倒钝 去毛刺处理	Maken Maken Im&Ex 宁波马加机电有限公司 主题, 系列: XXX-XX 系列
姓名: Bowey	日期:	产品/零件编码:		
制图: Bowey	日期:	零件名称:	SLC2-2.5~10T_传感器ASM A3	
标准化:	日期:	净重g:		
审核:	日期:	比例: 1:2	SHEET 1 OF 1	
工艺:	日期:			
批准:	日期:			